

# СОВЕТСКАЯ ШТУРМОВАЯ ГРУППА

## Кёнигсберг 1945 г.

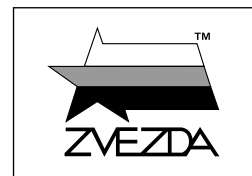

**МАСШТАБ 1:35**  
**SCALE 1:35**

№3509

# KÖNIGSBERG 1945

## SOVIET ASSAULT GROUP WWII

**СДЕЛАНО В РОССИИ**  
**MADE IN RUSSIA**

**СОВЕТСКАЯ ШТУРМОВАЯ ГРУППА. 1944 г.**

Советские штурмовые группы создавались для прорыва фортификационных сооружений противника и ведения боев в городах. Отряд вооружался автоматами ППШ, ППС, станковым пулеметом Горюнов и ранцевым огнеметом. Штурмовым группам придавались тяжелые танки ИС-2 или самоходки ИСУ-122.

**SOVIET ASSAULT GROUP WWII. KONIGSBERG, 1944**

Soviet assault groups during WWII were specially trained units used to attack enemy fortifications and for close combat actions in towns and villages. These combat groups were armed with submachine-guns PPS and PPC, heavy Goryunov machine guns and flamethrowers. Assault groups fought often in combination with heavy tanks JS-2 or self-propelled guns JSU-122.

**SOVIET ASSAULT GROUP WWII. KONIGSBERG, 1944**

Die sowjetische Armee verwendete während des II. WK spezielle Kampfgruppen, die für den Häuserkampf und für den Angriff auf gegnerische Stellungen trainiert waren. Diese Kampfgruppen waren mit Maschinenpistolen PPS und PPC, sowie schweren Goryunov Maschinengewehren und Flammenwerfern ausgerüstet. Diese Einheiten kämpften oft zusammen mit schweren JS-2 Panzern und JSU-122 Haubitzen.

**SOVIET ASSAULT GROUP WWII. KONIGSBERG, 1944**

Pendant la 2ème G.M., les troupes d'assaut soviétiques étaient spécialement entraînées pour attaquer les fortifications et mener des combats rapprochés en milieu urbain. Ces groupes de combat étaient armés de mitraillettes PPS et PPC, de mitrailleuses lourdes Goryunov et de lance-flammes. Ils opéraient aux côtés de chars lourds JS-2 ou de canons autopropulsés JSU-122.

**SOVIET ASSAULT GROUP WWII. KONIGSBERG, 1944**

Le forze di assalto Sovietiche nel corso della II Guerra Mondiale erano unità specializzate nell'assalto a fortificazioni nemiche e combattimenti ravvicinati in villaggi e paesi. Queste forze erano armate con mitragliatrici PPS e PPC, mitragliatrici pesanti Goryunov e lanciafiamme. Combattono spesso in collaborazione con carri armati JS-2 o JSU-122.

**SOVIET ASSAULT GROUP WWII. KONIGSBERG, 1944**

Los grupos de asalto soviéticos durante la IIGM eran unidades especialmente entrenadas para atacar las fortificaciones enemigas y para acciones de combate cercano en pueblos y ciudades. Estos grupos de combate iban armados con subfusiles PPS y PPC, ametralladoras pesadas Goryunov y lanzallamas. Los grupos de asalto luchaban a menudo en combinación con carros pesados JS-2 o cañones autopropulsados JSU-122.

### Прежде, чем приступить к сборке модели, внимательно ознакомьтесь с инструкцией.

**ВНИМАНИЕ!**

Сборку и окраску модели следует проводить в хорошо проветриваемом помещении вдали от источников огня.

Сборку модели производите согласно схеме. Для удобства каждая деталь на оборочной схеме обозначена номером, соответствующим номеру на литниковой рамке.

Детали следует отделять от литников ножом или другим режущим инструментом (соблюдая осторожность при работе с острыми предметами). Места среза деталей зачистите ножом или наждачной бумагой.

Модель рекомендуется окрашивать специальными красками для пластиковых

моделей, выпускаемыми предприятием «ЗВЕЗДА».

Приступая к сборке модели, заранее ознакомьтесь со схемой окраски.

Перед окраской модель рекомендуется обезжирить, например, мыльным раствором и тщательно просушить.

Краски и клей в комплект не входят.

Для сборки модели рекомендуется использовать клей, выпускаемый предприятием «ЗВЕЗДА».

Используйте минимальное количество клея. Избегайте его попадания на окрашенные поверхности модели.

**ВНИМАНИЕ!**

**ATTENTION - Useful advice!**  
Study the instructions carefully prior to assembly. Remove parts from frame with a sharp knife or a pair of scissors and trim away excess plastic. Do not pull off parts. Assemble the parts in numerical sequence. Use plastic cement ONLY and use cement sparingly to avoid damaging the model. Paint small parts before detaching them from frame. Remove paint where parts are to be cemented.

**ACHTUNG - Ein nützlicher Rat!**  
Vor der Montage die Zeichnung aufmerksam studieren. Die einzelnen Montageteile mit einem Messer oder einer Schere vom Spritzling sorgfältig entfernen. Eventuelle Grate werden mit einer Klinge oder feinem Schmirgelpapier beseitigt. Keinesfalls die Montageteile mit den Händen entfernen. Bei der Montage der Tafelnumerierung folgen. Die Nummer der schon montierten Teile auf dem Spritzling ankreuzen. Bitte nur Plastikklebstoff verwenden.

**ATTENZIONE - Consigli utili!**  
Prima di iniziare il montaggio, studiare attentamente il disegno. Staccare con molta cura i pezzi dalle stampe, usando un taglia-balsa oppure un paio di forbici e togliere con una piccola lima o con carta vetro fine eventuali sbavature. Mai staccare i pezzi con le mani. Montarli seguendo l'ordine della numerazione delle tavole. Eliminare dalla stampata il numero del pezzo appena montato, facendogli sopra una croce.

**ATENCION - Consejos útiles!**  
Estudiar las instrucciones cuidadosamente antes de comenzar el montaje. Separar las piezas de las bandejas con un cuchillo afilado o un par de tijeras, y retirar el exceso de plástico o rebaba. No arrancar las piezas. Montar las piezas en orden numérico. Utilizar SOLAMENTE pegamento para plástico y en poca cantidad para evitar que se dane el modelo. Pintar las piezas pequeñas antes de separarlas de la bandeja. Retirar la pintura de los lugares por donde se deban pegar las piezas.

**ATTENTION - Conseils utiles!**  
Avant de commencer le montage, étudier attentivement le dessin. Détacher avec beaucoup de soin les morceaux des moules en usant un massicot ou bien un pair de ciseaux et couper avec une petite lame ou avec de papier de vitre fin ébarbages éventuels. Jamais détacher les morceaux avec les mains. Monter les en suivant l'ordre de la numération des tables. Eliminer de la moule le numéro de la pièce qui vient d'être montée, en le bifant avec une croix. Employer seulement de la colle pour polystyrol.

СОХРАНИТЕ  
ЭТОТ КУПОН  
ДЛЯ ВОЗМОЖНЫХ  
ОБРАЩЕНИЙ

Любые модели и красочный каталог предприятия «ЗВЕЗДА», вы можете приобрести по почте, прислав заявку по адресу:

141730, Московская область, г. Лобня, ул. Промышленная, д.2,

ООО «ЗВЕЗДА»  
www.zvezda.org.ru

СОХРАНИТЕ  
ЭТОТ КУПОН  
ДЛЯ ВОЗМОЖНЫХ  
ОБРАЩЕНИЙ

ФИГУРА 1

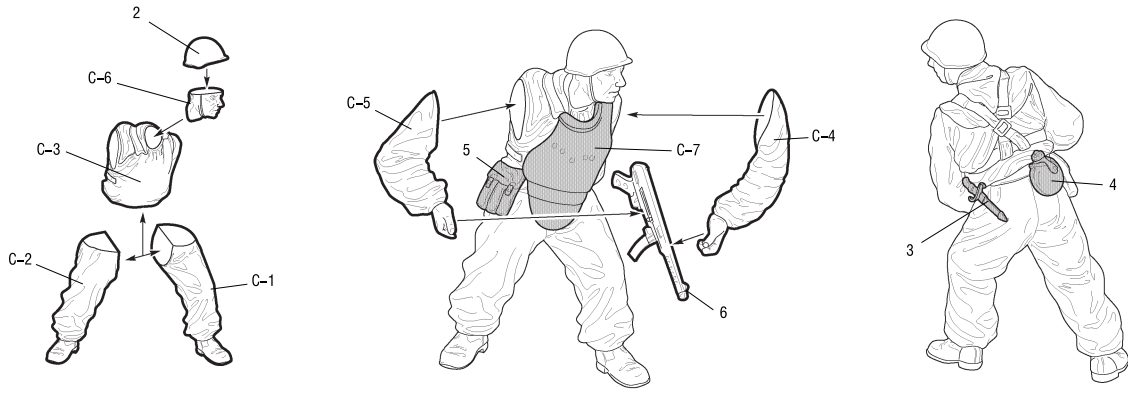
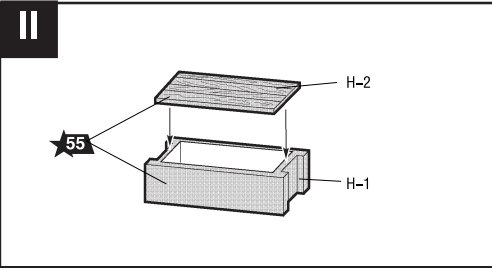
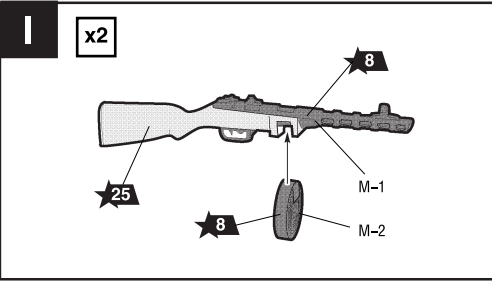

FIGURE 1



ФИГУРА 2

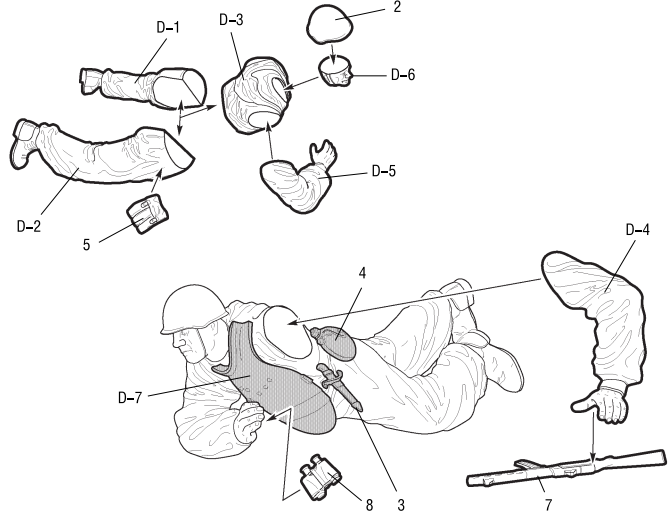

FIGURE 2

ФИГУРА 3

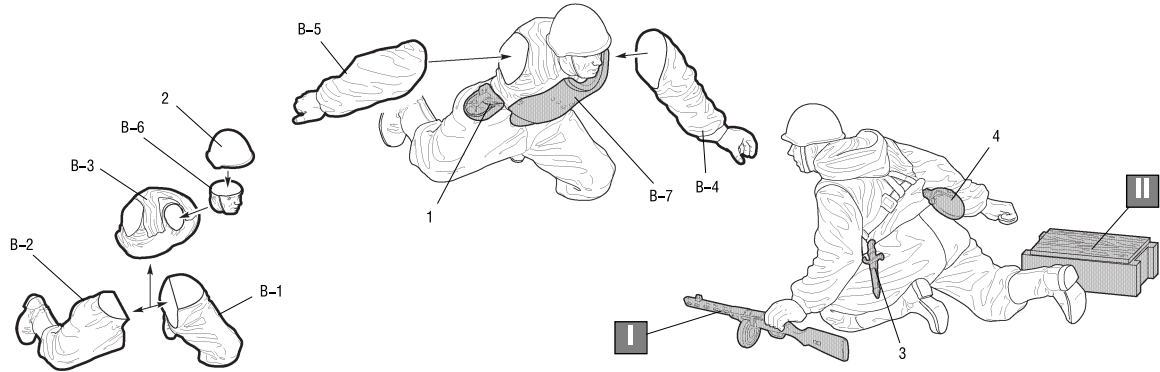

FIGURE 3

ФИГУРА 4

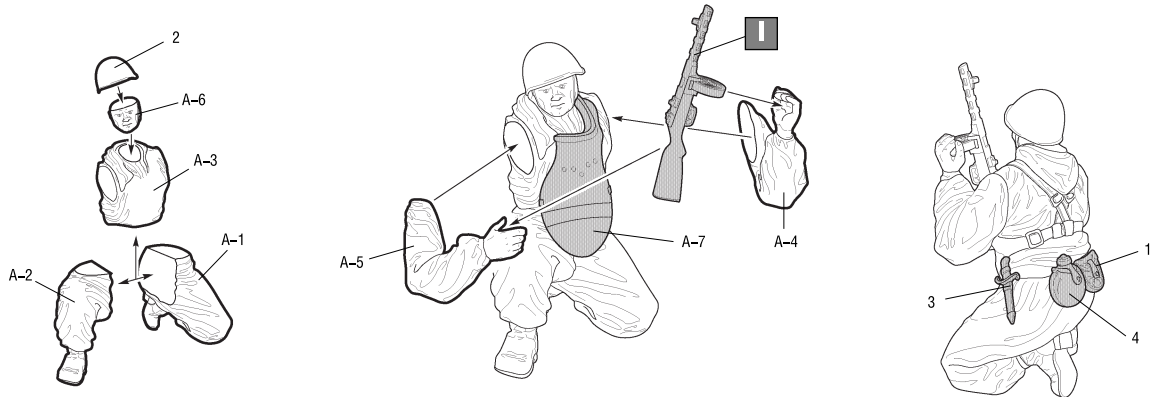

FIGURE 4

ФИГУРА 5

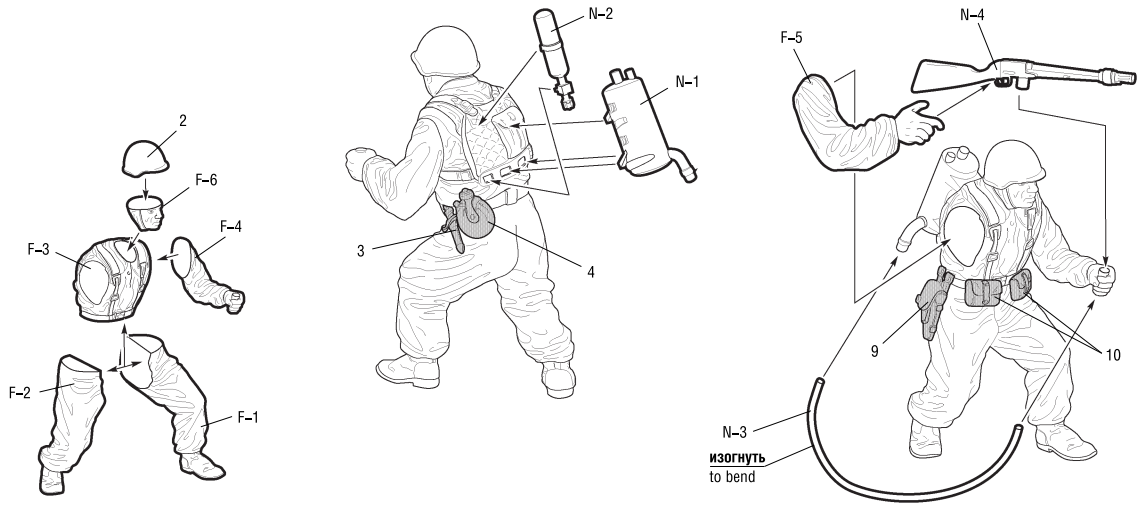
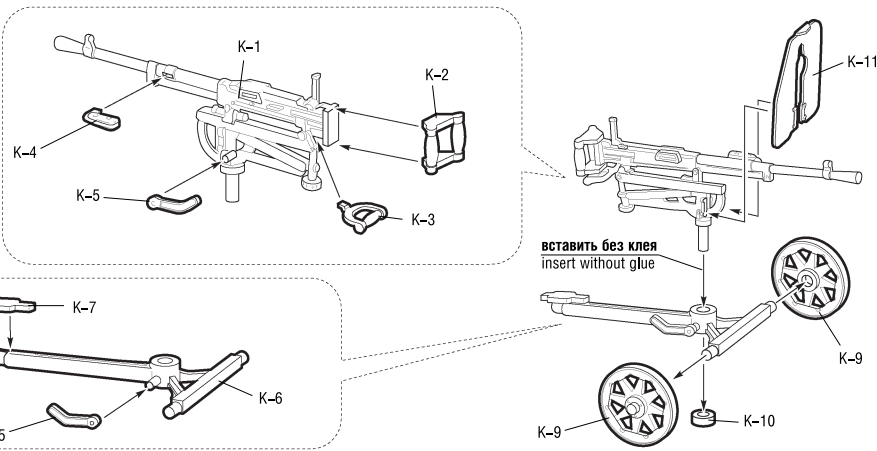
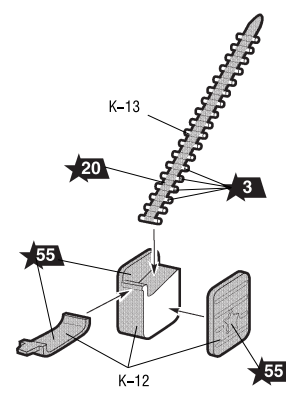

FIGURE 5

III



IV



ФИГУРА 6

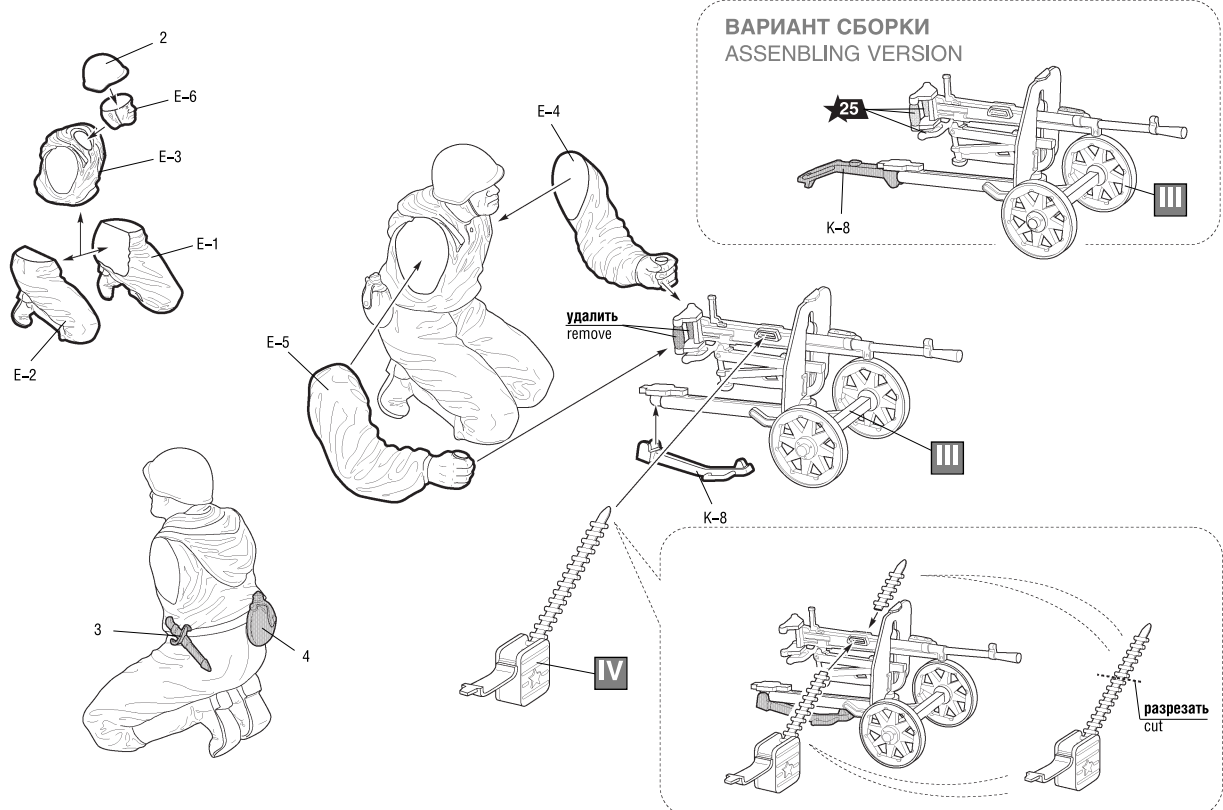

ВАРИАНТ СБОРКИ  
ASSEMBLING VERSION

FIGURE 6

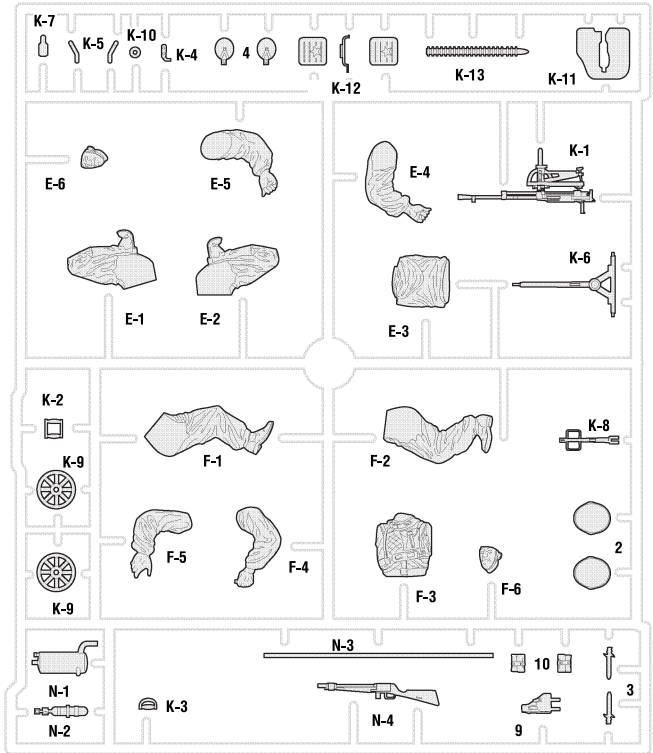
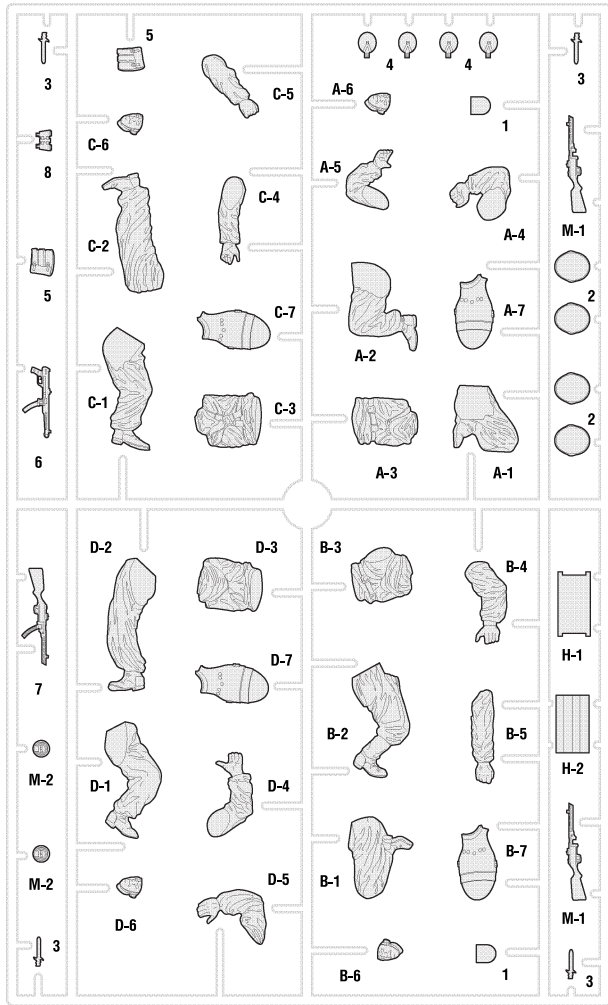

## ОКРАСКА МОДЕЛИ

## THE MODEL PAINTING

### ИСПОЛЬЗУЕМЫЕ ЦВЕТА THE COLORS USED

ЗВЕЗДА		Humbrol
★3	золото	16 gold
★7	сталь	27003 polished steel
★8	вороненая сталь	53 gunmetal
★19	светло-зеленый	120 light green
★20	черный	33 black
★25	древесный	110 natural wood
★27	кожа	62 leather
★35	зеленый	117 US light green
★39	брезент	159 khaki drab
★53	телесный	61 flesh
★55	защитный	116 dark green

